

Une Maison Futuro à SQY

Devenez mécène d'une icône
du design du XX^e siècle



Musée
de la
ville

**SAINT
QUENTIN**
EN YVELINES

Terre d'innovations





© Shutterstock

LE MÉCÉNAT, UN ENGAGEMENT QUI DONNE DU SENS

Le Mécénat, un acte d'engagement

Le mécénat traduit la volonté des entreprises de s'impliquer dans la vie de la cité et de renforcer leur ancrage territorial. Qu'il soutienne un projet patrimonial, culturel, éducatif, ou environnemental, il exprime une responsabilité partagée et contribue à façonner une société plus solidaire et créative.

Un levier d'impact et de cohésion

Le mécénat :

- Valorise l'image d'une entreprise engagée et responsable ;
- Renforce le dialogue entre les mondes économique, social et culturel ;
- Fédère les équipes autour de valeurs communes ;
- Ouvre droit à une déduction fiscale de 60 % du don sur l'impôt sur les sociétés, conformément à la loi du 1^{er} août 2003 relative au mécénat, aux associations et aux fondations.



© Source - rapport de restauration

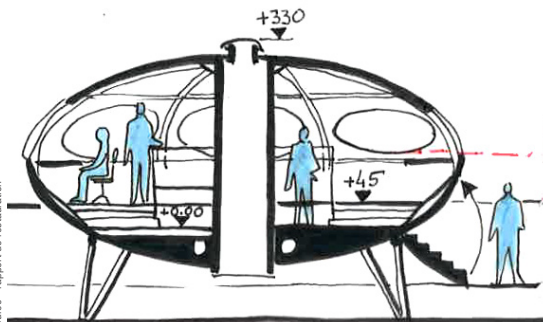

© Crédits photos - Christian.Lauté

S'engager aux côtés du Musée de la ville

En soutenant la restauration de la maison Futuro, les entreprises deviennent partenaires d'un projet d'intérêt général qui associe culture, architecture et transmission.

Elles participent à la préservation et la valorisation d'une œuvre iconique, tout en inscrivant leur engagement dans une action à fort impact local.







UN OBJET PATRIMONIAL RARE, À PRÉSERVER ET À TRANSMETTRE

Le musée de Saint-Quentin-en-Yvelines a acquis en 2023 une pièce unique : **la maison Futuro, créée en 1968 par l'architecte finlandais Matti Suuronen**. Vision d'une habitation nomade et futuriste, elle incarne les utopies spatiales et les innovations technologiques de l'après-guerre.

Cette **structure avant-gardiste** en forme de soucoupe volante est aujourd'hui un objet culte.

Produite à moins d'une centaine d'exemplaires, il ne reste aujourd'hui qu'environ **70 maisons Futuro dans le monde**. En Europe, **seules trois sont visibles dans des musées** : à Munich, à Rotterdam et à Linköping.

En France, le Musée de la ville de SQY sera le **premier musée à détenir et exposer une maison Futuro**.

Budget prévisionnel du projet

	Montant estimé
Acquisition et transport	150 000 € TTC
Etudes préalables	25 000 € TTC
Restauration et installation	350 000 € TTC
Scénographie et médiation	40 000 € TTC
Total	565 000 € TTC

UN PROJET EN COHÉRENCE AVEC L'IDENTITÉ DU TERRITOIRE ET LES COLLECTIONS DU MUSÉE DE LA VILLE DE SQY

La maison Futuro résonne avec l'identité de la **ville nouvelle**, créée dans les années 1970 comme laboratoire d'urbanisme moderne. Le territoire a toujours porté des ambitions d'innovation et d'expérimentation, architecturale et urbaine.

Restaurer la **maison Futuro**, c'est prolonger cette histoire et donner à voir un objet qui incarne les mêmes valeurs : **innovation, créativité et audace**.

D'appellation **musée de France**, le musée de Saint-Quentin-en-Yvelines conserve une collection unique, riches de plus de **3000 objets sur le thème du design et des modes de vie contemporains**.

L'acquisition de la **maison Futuro** constitue une étape majeure dans l'enrichissement de cette collection, en lui apportant une dimension internationale et emblématique.



Calendrier prévisionnel

- 2023 : Acquisition de la maison Futuro
- 2026 - 2027 : Restauration et installation à proximité immédiate de la gare de SQY
- 2027 : Ouverture au public

UNE RESTAURATION PATRIMONIALE ET UNE MISE EN VALEUR DANS L'ESPACE PUBLIC



Le chantier de restauration de la maison Futuro débutera en 2026 pour une durée de 16 mois. Suivie avec intérêt par le ministère de la Culture, ce chantier exceptionnel mobilisera des métiers et des savoir-faire uniques en France. **Installée sur l'espace public**, la maison Futuro de SQY deviendra un lieu de médiation culturelle et scientifique accessible au plus grand nombre.

Son implantation au cœur de Saint-Quentin-en-Yvelines permettra de :

- Valoriser un patrimoine atypique et international
- Sensibiliser le grand public aux enjeux d'urbanisme, d'architecture et d'innovation
- Créer un nouveau point d'attractivité culturelle et touristique pour le territoire

Devenir mécène de la maison Futuro, c'est :

- Participer à la sauvegarde d'une œuvre emblématique du design
- S'associer une restauration inédite et à un projet culturel innovant
- Valoriser un engagement en faveur de l'architecture, de la création et de la transmission
- Renforcer l'ancrage local et l'image sociétale de votre entreprise

En tant que mécène, vous bénéficiez d'une déduction fiscale à hauteur de 60 % du montant de votre don (*article 238 bis du CGI*), ainsi que de contreparties valorisantes : visibilité, visites et expériences VIP, évènementiel...

SAINT QUENTIN EN YVELINES

Terre d'innovations



Véronique Botineau

Contact Mécénat de Saint-Quentin-en-Yvelines

Tel. : 06 20 41 94 55

veronique.botineau@sqy.fr

musedelaville.sqy.fr